

Observações:

-  DEMOLIR
-  CONSTRUIR

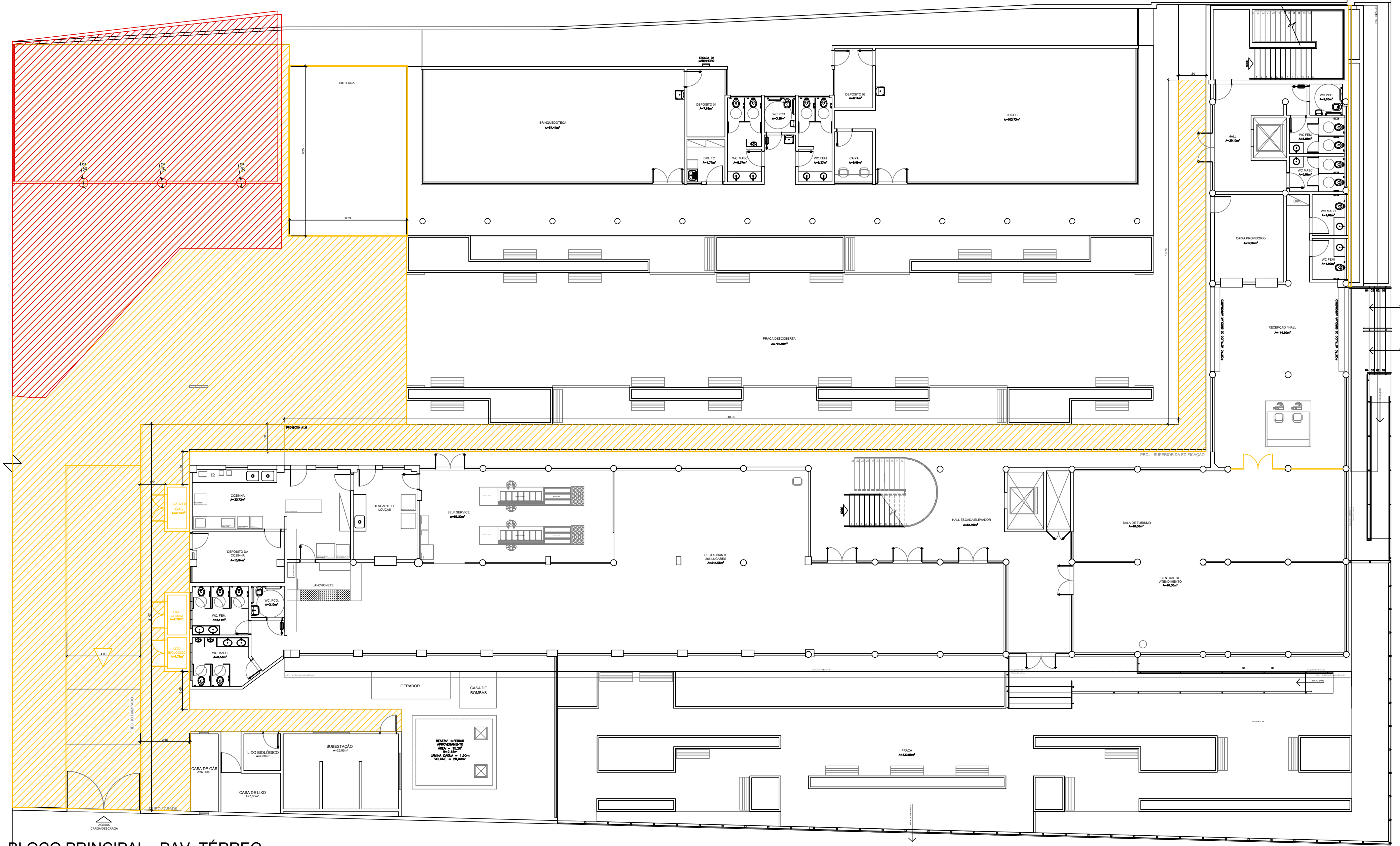

BLOCO PRINCIPAL - PAV. TÉRREO
ESC: 1/150

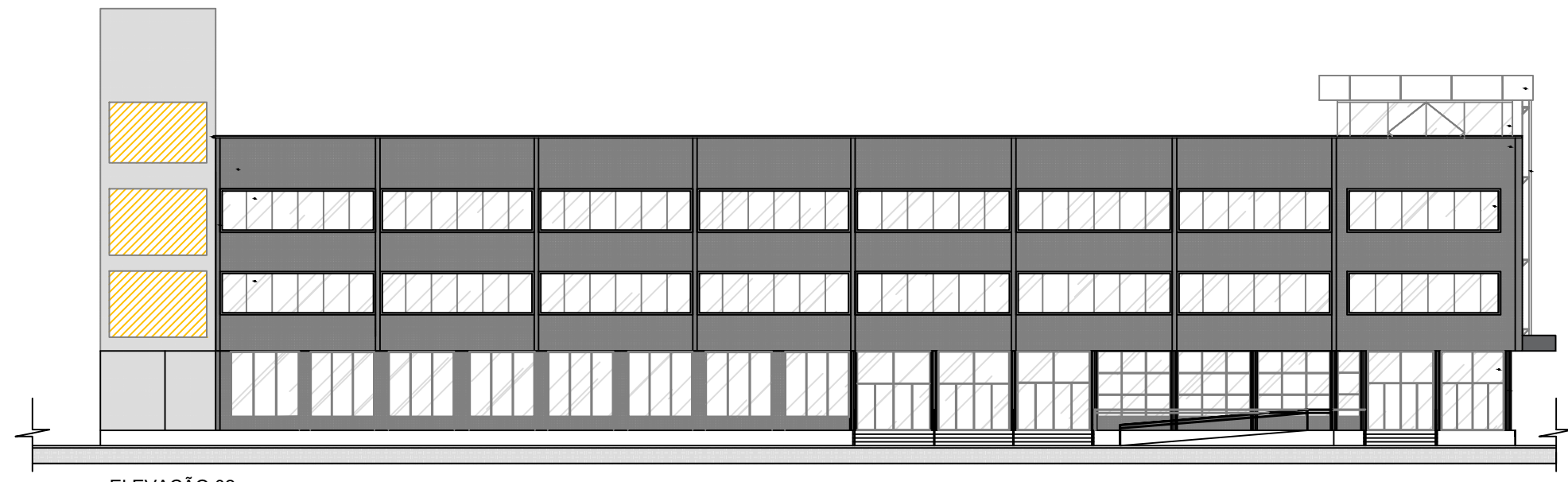

ELEVAÇÃO 02
ESC: 1/150



ELEVAÇÃO 01
ESC: 1/150

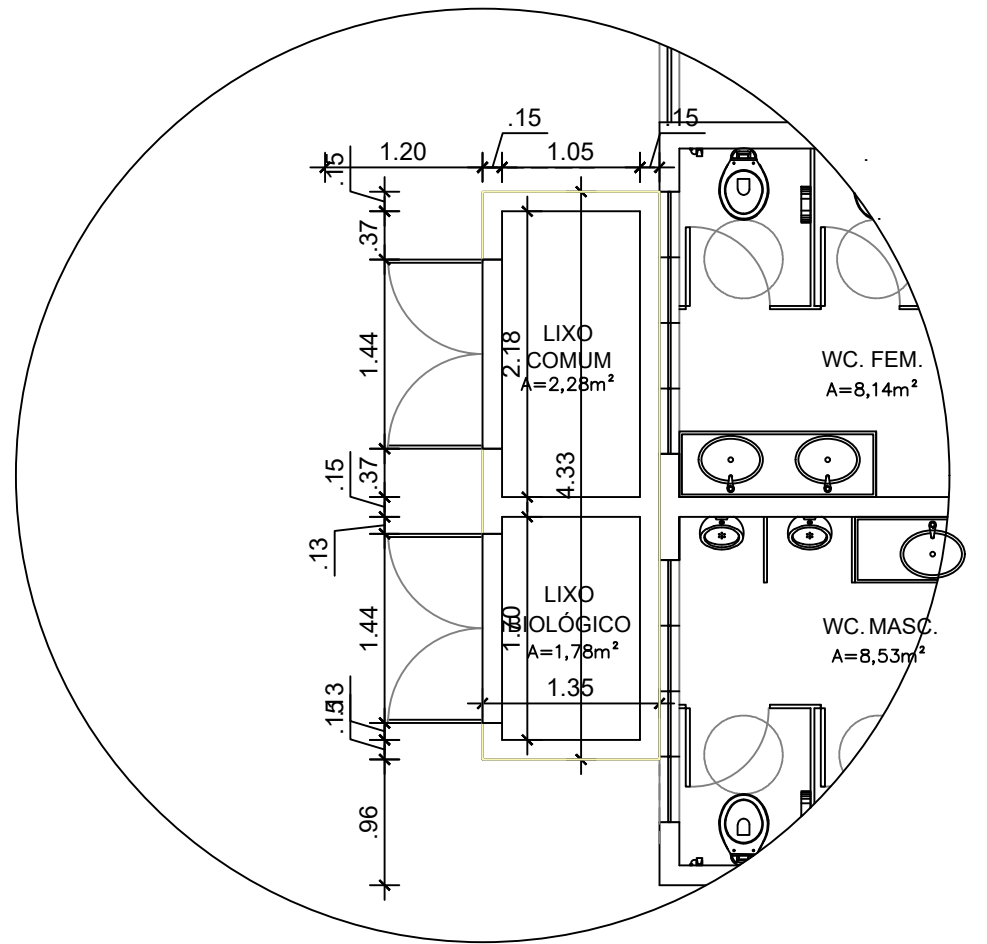

Detalhe

S/ESC

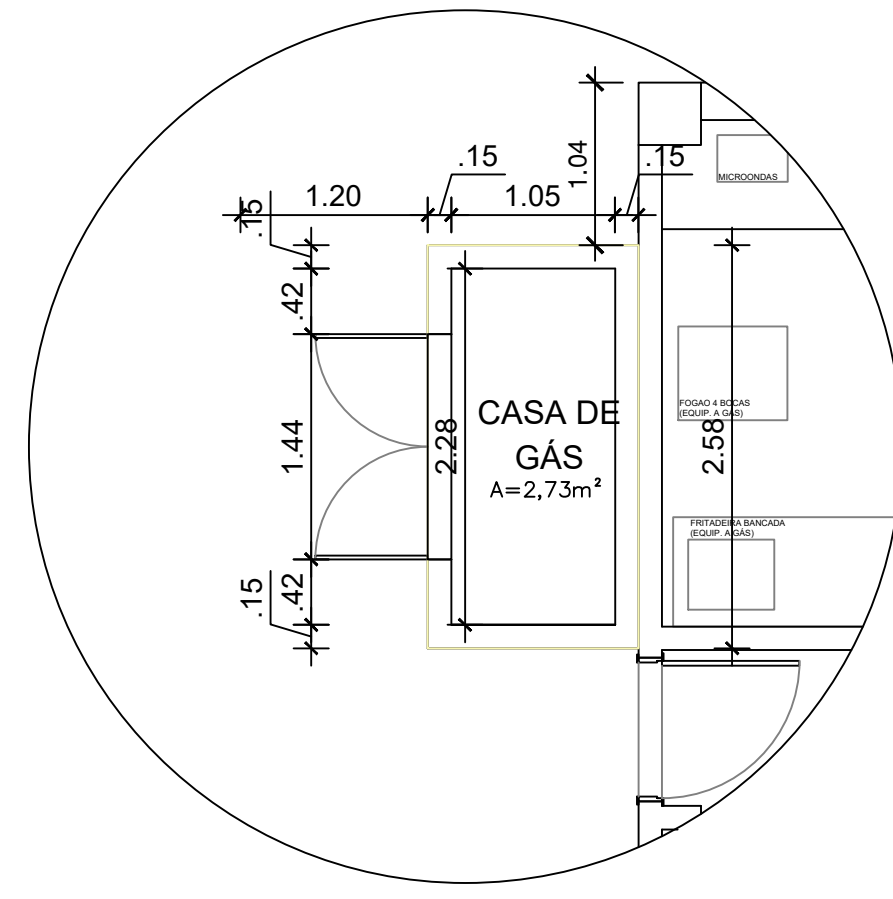

Detalhe

S/ESC

REV.	MODIFICAÇÃO	DATA	AUTOR(ES) DO PROJETO	DESENHISTA(S)	APROVO

ESPAÇO PARA APROVAÇÃO/ CARIMBO:

ESPAÇO PARA CÁLCULO DE ÁREA:



OBRA:
EXECUÇÃO DE ESTRUTURAS METÁLICAS E ADEQUAÇÃO DE SISTEMAS PREDIAIS E ESPAÇOS DE CONVIVÊNCIA - SESC DOCA

ENDEREÇO DO EMPREENDIMENTO:
RUA SENADOR MANOEL BARATA, 1873 - REDUTO - BELÉM/PA - 66053-320
BELÉM - PA

IDENTIFICAÇÃO DO PROJETO: PROJETO DE ARQUITETURA - PLANTA DE DEMOLIÇÃO	Nº DA PRANCHA: 01/03
CODIFICAÇÃO DO ARQUIVO: PA02_SESC-PA_DOCA_ARQUITETURA	ESCALA: INDICADA

ESTE PROJETO NÃO PODERÁ SOFRER ALTERAÇÕES SEM ORDENS EXPRESSAS DO AUTOR.